

TLORIS + POZICIJE M 1:50

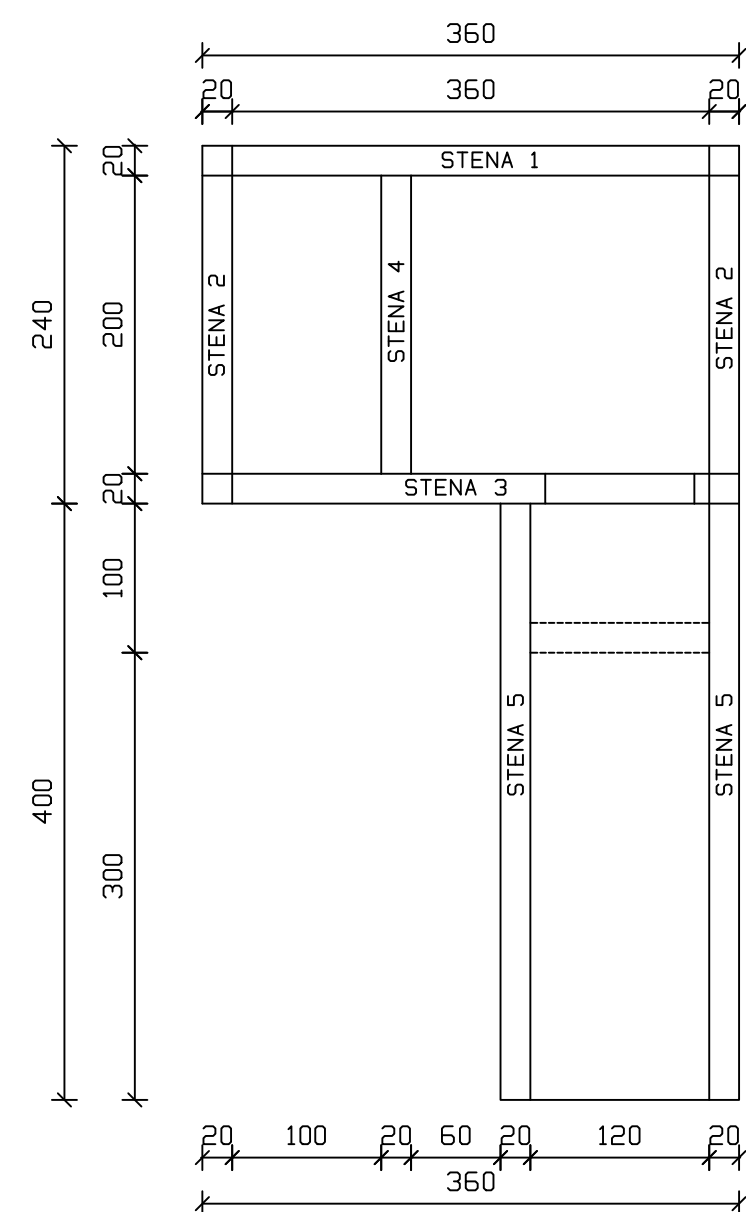

ARMATURA KROVNE PLOŠČE M 1:50

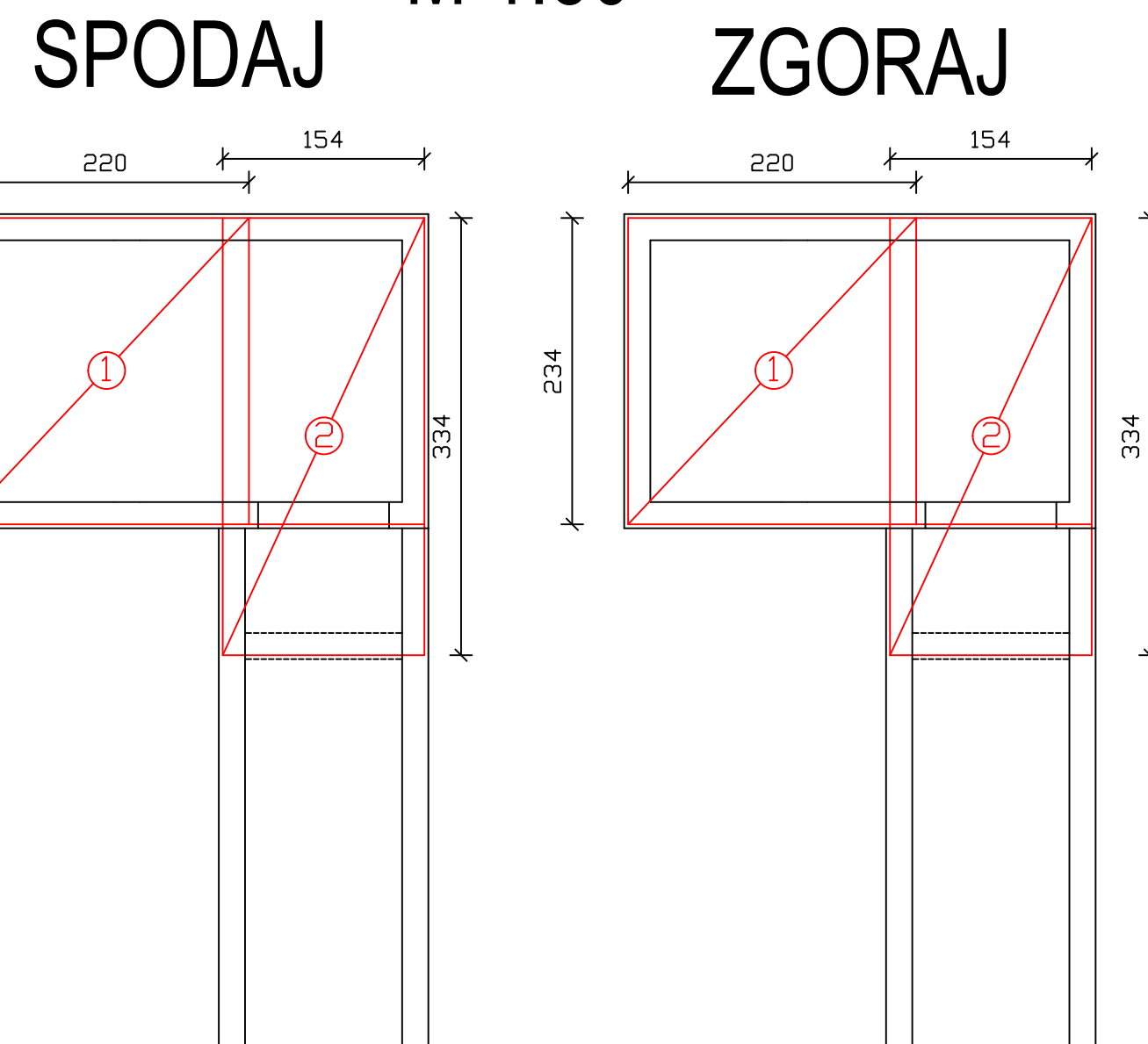

oznaka	tip mreže	velikost (cm)	m ² /kos	kg/m ²	kosov	kg/oznaka
1	Q-424	234x220	5,1	6,8	2	70,1
2	Q-424	334x154	5,1	6,8	2	70,1

ARMATURA TALNE PLOŠČE M 1:50

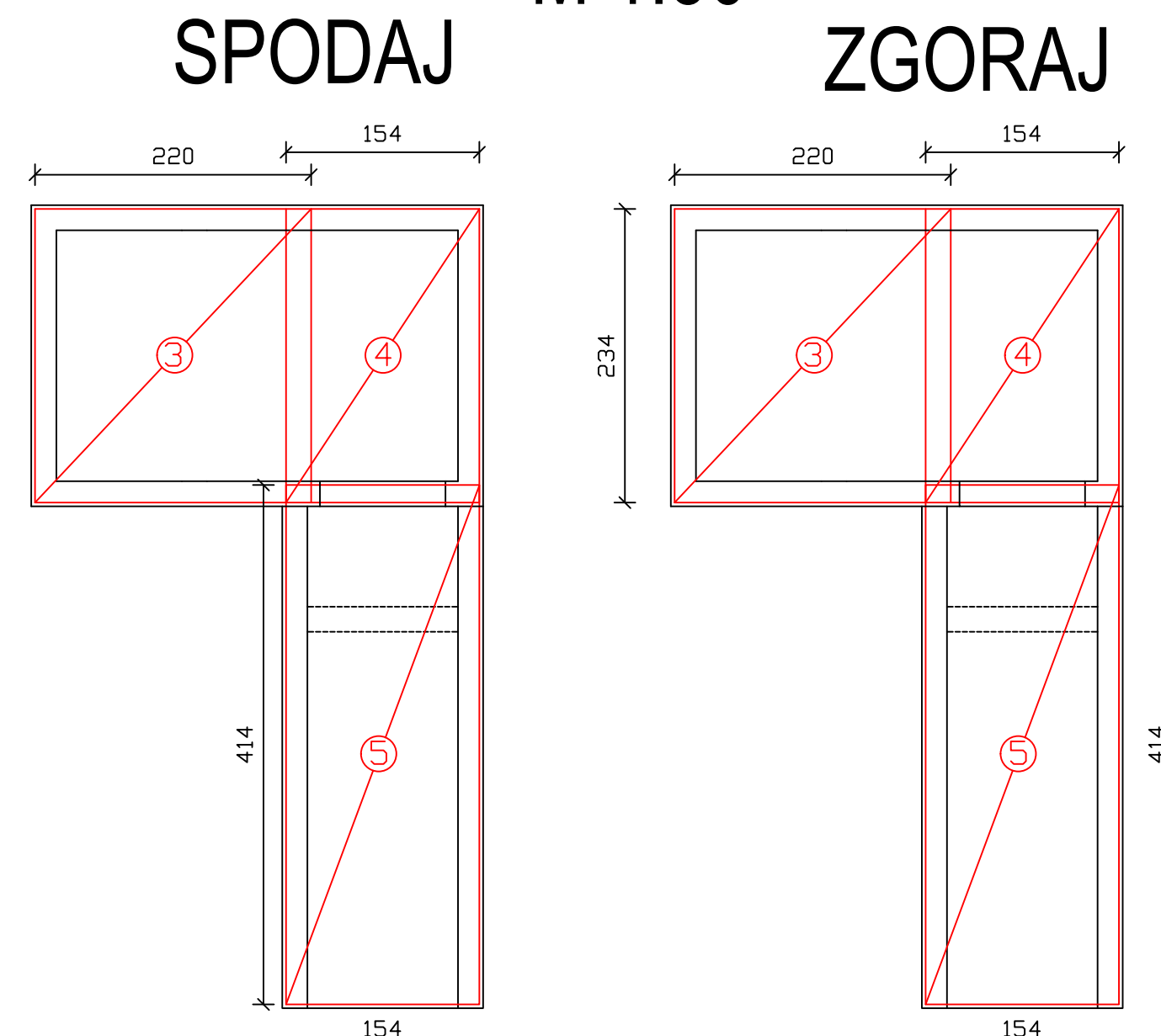

oznaka	tip mreže	velikost (cm)	m ² /kos	kg/m ²	kosov	kg/oznaka
3	Q-424	234x220	5,1	6,8	2	70,1
4	Q-424	234x154	3,6	6,8	2	49,1
5	Q-424	414x154	6,4	6,8	2	86,8

oznaka	tip mreže	velikost (cm)	m ² /kom	kg/m ²	kosov	kg/oznaka
1	Q-424	234x220	5,1	6,8	2	70,1
2	Q-424	334x154	5,1	6,8	2	70,1
3	Q-424	234x220	5,1	6,8	2	70,1
4	Q-424	234x154	3,6	6,8	2	49,1
5	Q-424	414x154	6,4	6,8	2	86,8
6	Q-424	354x217	7,7	6,8	2	104,6
7	Q-424	234x217	5,1	6,8	2	138,3
8	Q-424	224x217	4,9	6,8	2	66,2
9	Q-424	216x131	2,8	6,8	4	77,1
10	Q-424	283x216	6,1	6,8	4	166,5
MREŽNA ARMATURA skupaj						skupaj kg 898,9

oznaka	police	š police	dolžina (m)	kg/m	kosov	kg/oznaka
POZ11	10	1,51	0,63	80	76,5	
POZ12	10	2,19	0,63	10	13,9	
POZ13	10	1,89	0,63	6	7,2	
POZ14	10	0,51	0,63	24	7,7	
POZ15	10	0,86	0,63	56	30,5	
REBRASTA ARMATURA do vključno ø 12mm skupaj kg						135,7
REBRASTA ARMATURA vključno ø 14mm in več skupaj kg						0,00
REBRASTA ARMATURA skupaj kg						135,7

STENA 1 M 1:50

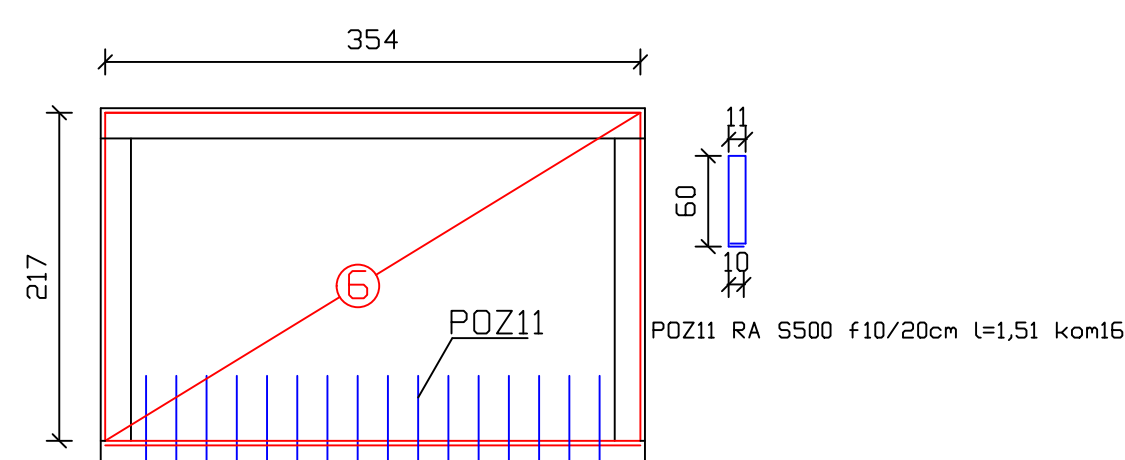

oznaka	tip mreže	velikost (cm)	m ² /kos	kg/m ²	kosov	kg/oznaka
6	Q-424	354x217	7,7	6,8	2	104,6

STENA 3 M 1:50

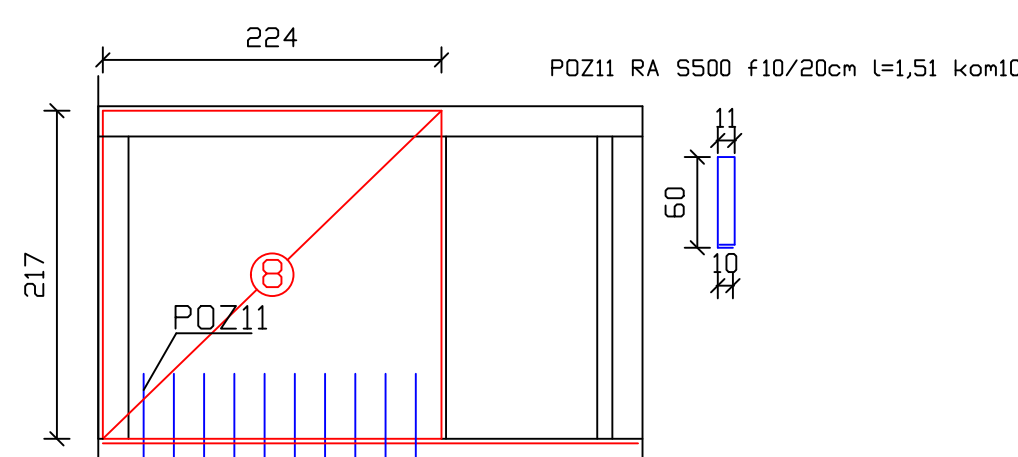

oznaka	tip mreže	velikost (cm)	m ² /kos	kg/m ²	kosov	kg/oznaka
8	Q-424	224x217	4,9	6,8	2	66,2

(2x) STENA 5 M 1:50

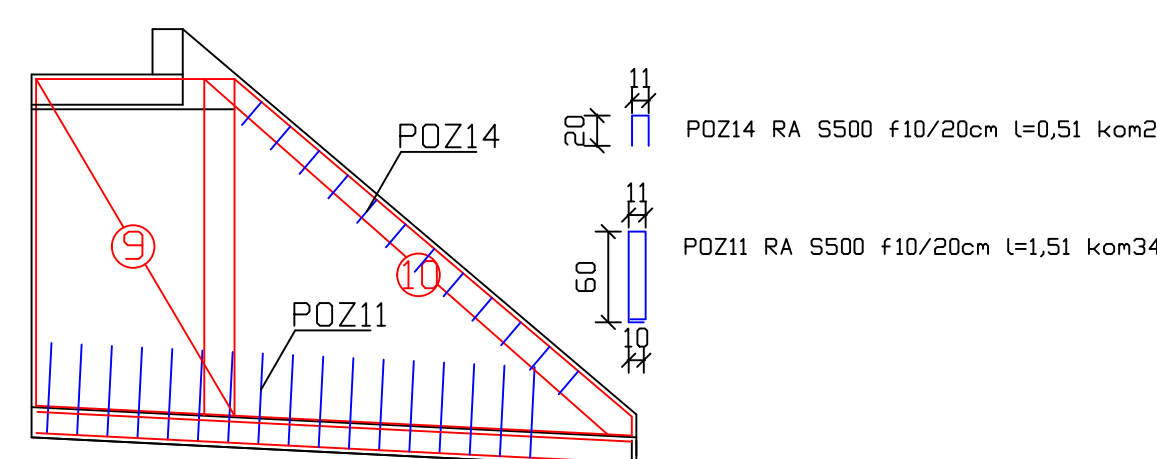

oznaka	tip mreže	velikost (cm)	m ² /kos	kg/m ²	kosov	kg/oznaka
9	Q-424	216x131	2,8	6,8	4	77,1
10	Q-424	283x216	6,1	6,8	4	166,5

(2x) STENA 2 M 1:50

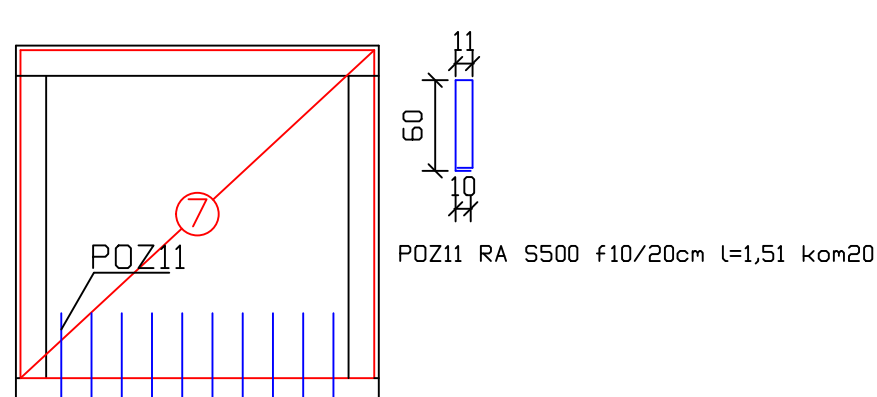

oznaka	tip mreže	velikost (cm)	m ² /kos	kg/m ²	kosov	kg/oznaka
7	Q-424	234x217	5,1	6,8	4	138,3

STENA 4 M 1:50

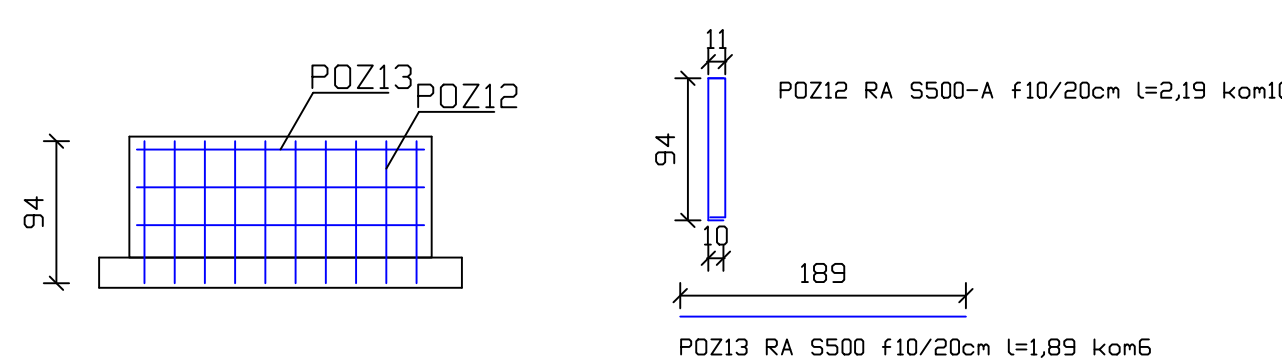

STOLČKI M 1:20

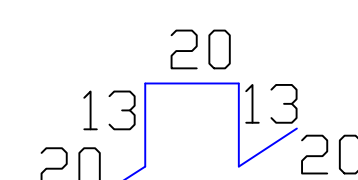

POZ15 S500 ø10 l = 0,86 m 56 kom

VELJA ZA 1 OBJEKT!!

SKUPAJ ARMATURA = 1034,7 kg

ZAŠČITNA PLAST ARMATURE = 3,5 cm
BETON C25/30

RA S500
MA S500

Opozorilo: Odprtine pustiti skladno z gradbenim načrtom!!

sprememba	opis spremembe	datum	podpis
Investitor: Občina MUTA Glavni trg 17 2366 MUTA		naročnik: Občina MUTA Glavni trg 17 2366 MUTA	
projektant: ŠTRASER d.o.o. Lackova ulica 7, 2360 Radlje ob Dravi -SI Tel. +386-(0)2-8871-352 GSM: +386-(0)41-209-049 E-Mail: bojan@straser.si Splet: www.straser.si		lokacija objekta: Milake	
podizvajalec:		način objekta/naziv dela objekta: Vodovod MILAKE (državna meja- priključek na obst. vodovod)	
ime in priimek		id. številka podpis	
odg. vodja projekta	Bojan ŠTRASER udig	G-0288	
odg. projektant	Bojan ŠTRASER udig	G-0288	
izdelal			
št. projekta: P18/15	št. načrta: P18/15	vsebina/ naslov risbe: ARMATURNI NAČRT Merilno mesto HERMAN in razbremenilnik HERMAN	
Autodesk DWG2011 Serial No: 391-828248		vrsta projekta dokumentacije: PZI	
		vrsta načrta: 33 NAČRT GR. KONSTRUKCIJ	
		vrsta gradnje: novogradnja	
		merilo: 1:50	
		datum izdelave: Avgust 2017	
		številka risbe: 3.5.1	