

Točka 26

Točke 17, 18, 19

Točke 3, 4, 5, 6, 8, 10, 12, 13, 15, 20, 23, 27

Točka 2

Vodovod A (od merilnega mesta Herman do priključka na obst. vodovod- razbremenilnik HERMAN)

DUKTIL DN100 d=597,00m

k.o. MLAKE

Priključek na obstoječi vodovod
Razbremenilnik HERMAN (glej risbo 3/2.5.4.1)

LEGENDA:

- projektiran vodovod
- predviden elektro NN dovod
- parcele, na katerih se bo izvedel poseg
- parcelno stanje po GN
- obstoječi vodovod (podatek JKP Radlje)
- obstoječa optika (podatek GVO)
- obstoječi elektro vodi (podatek Elektro CE)

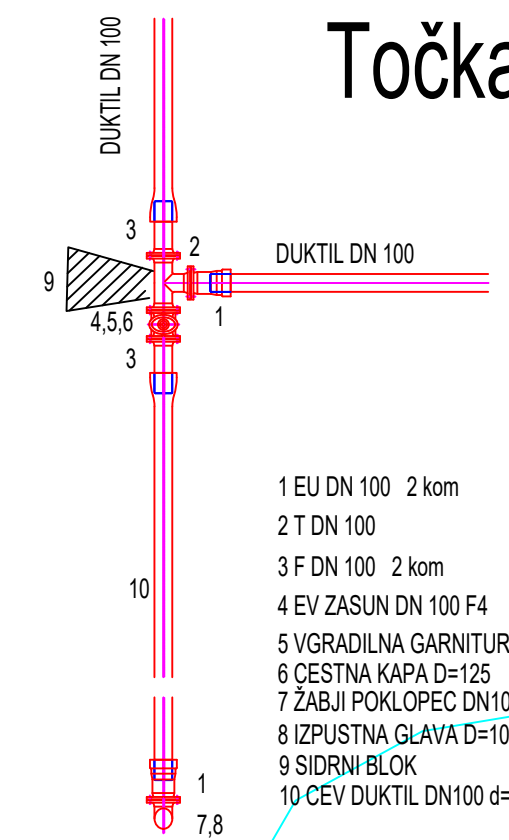
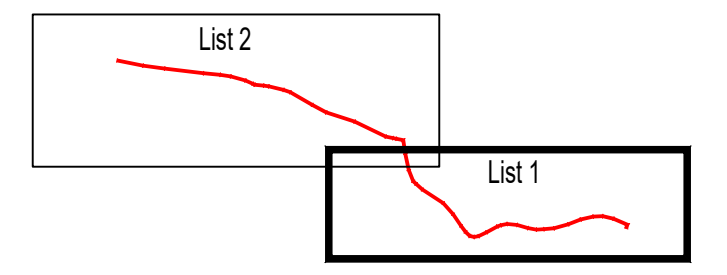

sprememba		opis spremembe		datum		podpis	
investitor:				naročnik:			
Občina MUTA Glavni trg 17 2366 MUTA				Občina MUTA Glavni trg 17 2366 MUTA			
projektant:				lokacija objekta:			
ŠTRASER d.o.o. Lackova ulica 7, 2360 Radlje ob Dravi -SI Tel. +386-(0)2-8871-352 GSM: +386-(0)41-209-049 E-Mail: bojan@straser.si Splet: www.straser.si				Mlake			
podizvajalec:				vsebina/ naslov risbe:			
				SITUACIJA Z MONTAŽNIMI SHEMAMI List 1			
odg. vodja projekta		ime in priimek		id. številka		podpis	
Bojan ŠTRASER udig				G-0288			
odg. projektant		vrsta projektna dokumentacije:		vrsta načrta:			
Bojan ŠTRASER udig		PZI		3/2 NAČRT VODOVODA			
izdelal		vrsta gradnje:		merilo:			
		novogradnja		1:500/50			
št. projekta: P18/15		št. načrta: P18/15		datum izdelave:		številka risbe:	
				Avgust 2017		3/2.5.2.1	

